

取り付け説明書

自立タイプ ノーブルストーン御影石銘板(2本脚ステンレス角支柱)

ご使用上の注意事項

1. 取り付け場所にご配慮ください。

銘板の角に人が当たると、怪我をしたり衣服を損傷することがあります。
人通りや周囲の状況に配慮し、お取り付けください。

2. 定期的な点検をお勧めします。

取り付け金属部のガタツキ、さびや腐食等の異常がないかを点検し、
異常がある場合は交換してください。

3. 定期的な清掃をお願いします。

シンナー等の有機溶剤や、強酸・強アルカリ性洗剤の使用は、
表示や製品本体を傷めますので避けてください。

▼取付イメージ

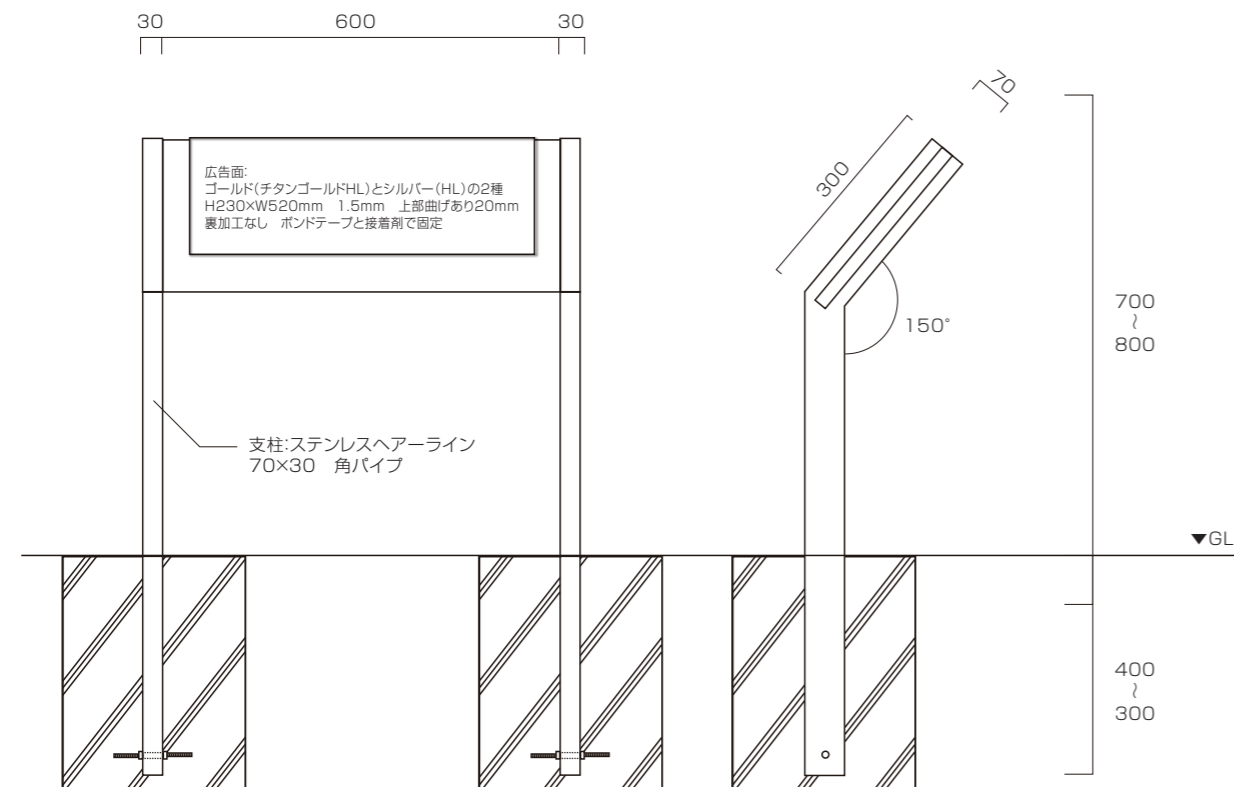

① 柱とベースプレートをセットし垂直に設置します(仮に組み立て・固定)

※この工程ではボルト・ナットは強く締めないでください。
※柱の穴にタップ加工が施されています。
柱とベースプレートを合わせて付属のビスで固定してください。

▼上から見た図

4mmナベボルトとスプリングワッシャーで
柱とコの字プレート止めます。



同梱取り付けビス類 柱とコの字プレート止めるビス

①ナベ頭ネジ M4x20mm x7本(1本予備)
②SUSスプリングワッシャー x7個(1個予備)

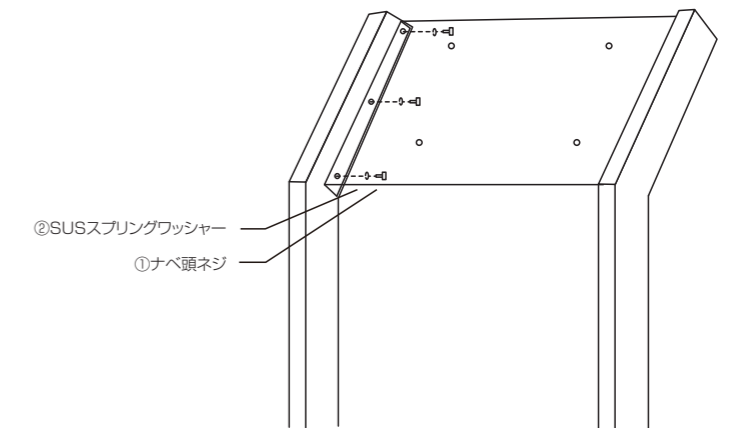

② 基礎を固定します

※付属の寸切りボルトを柱の下部穴に通してナットで固定します。
※コンクリート等でしっかり基礎を固定してください。
基礎を固定してからベースのボルト、ナットを締めつけてください。
先にボルト、ナットを締めつけてから作業をすると、柱の垂直が出しにくくなりますのでご注意ください。
※御影石・鋳物銘板の裏にボルトをセットしベースプレートへナット止めします。

▼上から見た図

御影石・鋳物銘板の裏にボルトをセットし
ベースプレートへナット止めします。



同梱取り付けビス類

③SUS寸切りボルト M6x25mm x5本(1本予備)
④SUS平ワッシャー x5個(1個予備)
⑤SUSスプリングワッシャー x5個(1個予備)
⑥SUSナット M6用 x5個(1個予備)

同梱取り付けビス類 柱の下部穴に通す寸切りボルト・ナット

⑦寸切りボルト M10x200mm x2本
⑧ナット(大) M10用 x4個

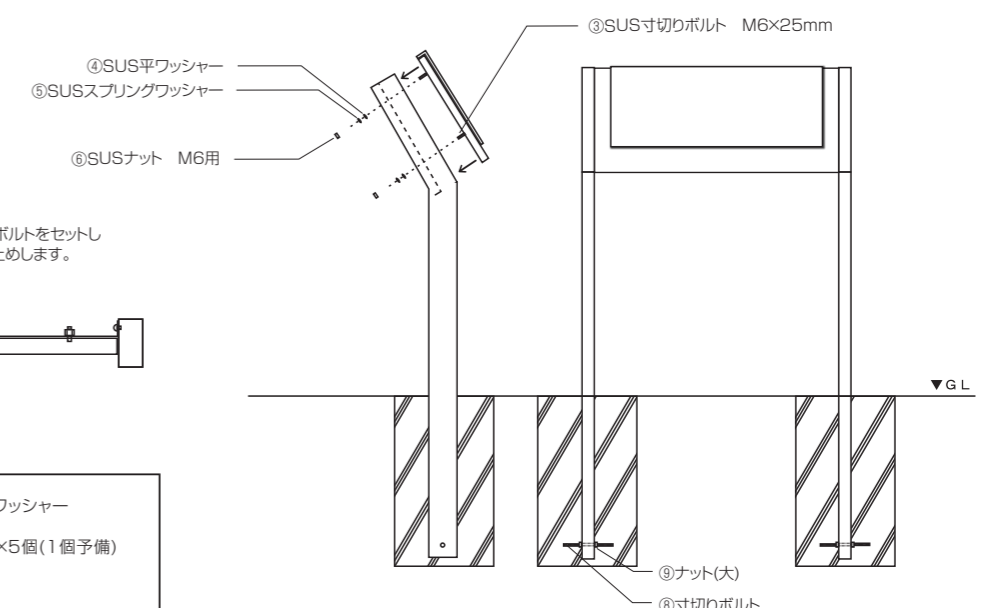

**柱を埋め込む前に銘板をセットしますと、
水平・垂直が出しにくくなります。**